

included item		number
M57-160-B12	埋込型マッサージバスタブ	×1
TP-WA	バスタブ用排水金物一式 (TP-WA51)	×1
TP-HD15-DG	ヘッドレスト	×1

general information

素材 アクリル(FRA)
色 ホワイト
水平出し用アジャスタブルレグ付

notice

1. 当社および当社認定業者の据付設置工事、修理・メンテナンスに対応可能な地域のみ販売しております。計画時に必ず当社までご相談ください。
2. 周囲温度5~35°Cの環境以外では使用しないでください。エアシッチが正常に作動しなくなる場合があります。
3. バスタブ据付及びピット内換気扇設置のため、ピット内にスペース(ふところ)が必要です。据付・排水・ポンプ用電源敷設の詳細は、別資料「埋込型マッサージバスタブ施工資料」をご参照ください。
4. レグの取付位置については、多少誤差(±20)が生じます。
5. バスタブにポップアップ式排水金物(TP-WA51)・ヘッドレスト(TP-HD15-DG)が付属しています。変更する場合、必ずご相談ください。

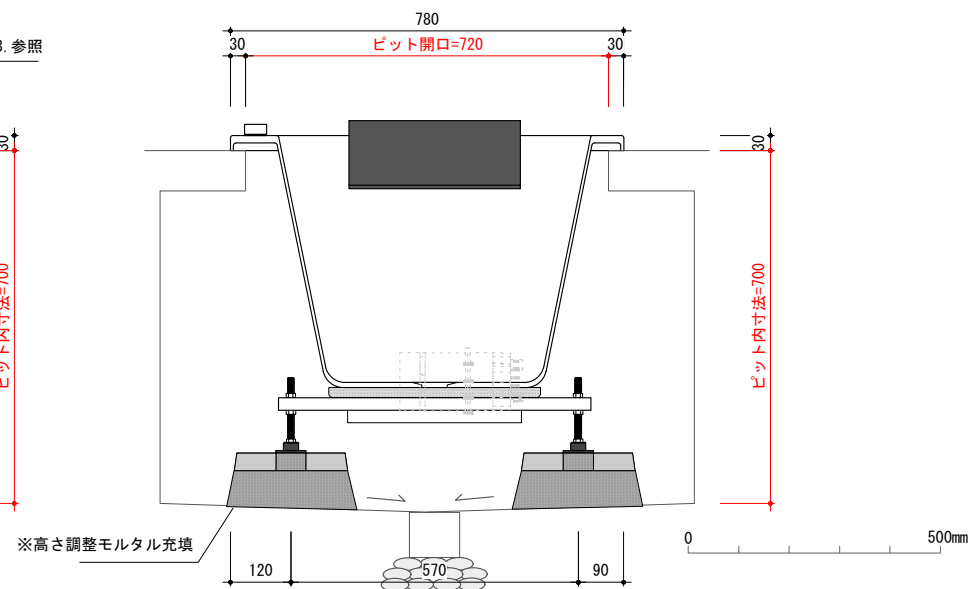

Bagni®

product code
M57-160-B12

product name
埋込型マッサージバスタブ

weight
58 kg

actual capacity
270 L

scale
1/15

date
2019.12/16