

User Manual

取扱説明書

お買い上げありがとうございました。
ご使用前に、この取扱説明書を必ずお読みの上、正しくお使いください。
この取扱説明書は必ず保管してください。

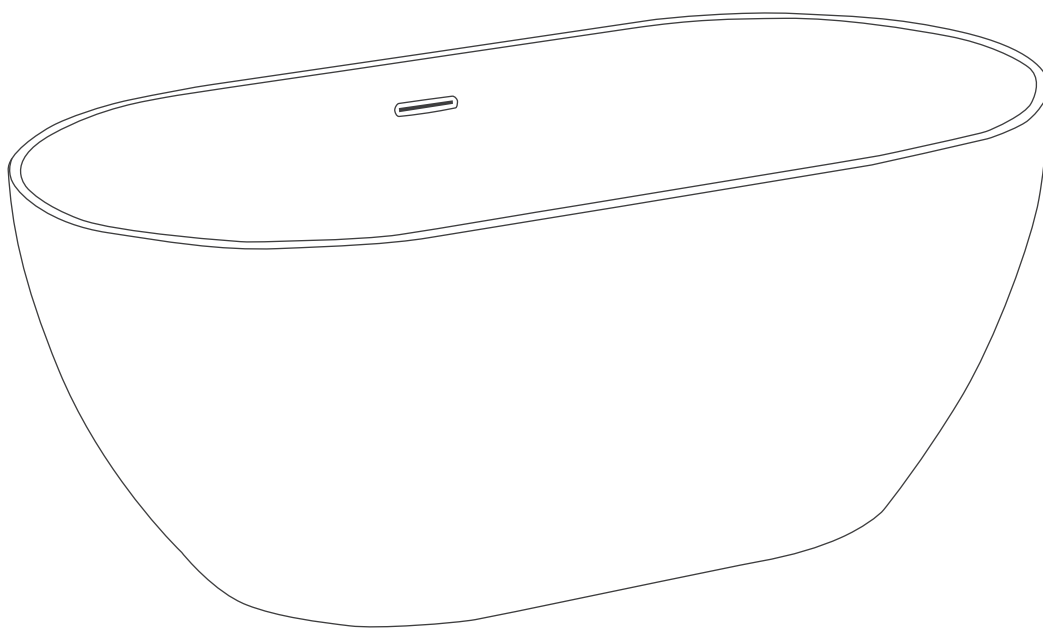

Bathtub

アクリル製バスタブ・人工大理石製バスタブ

Bagni®

安全上のご注意（必ずお守りください）

ご使用前に、この「安全上のご注意」をよくお読みの上、正しくお使いください。

この説明書では、商品を安全に正しくお使い頂き、あなたや他の人々への危害や、財産への損害を未然に防止するために、下記の表記をしております。

表示の説明



警告

取り扱いを誤った場合、使用者が死亡または重傷を負うことが想定される内容を示します。



注意

取り扱いを誤った場合、使用者が傷害を負うことが想定されるか、または物的損害の発生が想定される内容を示します。

図記号の説明



禁止

してはいけない禁止の内容を示します。（一般的な禁止記号）



必ず実行

指示通りにしなければいけない内容を示します。（一般的な行動指示記号）



警告

取り扱いを誤った場合、使用者が死亡または重傷を負うことが想定される内容を示します。

浴槽内であばれたり、もぐったりしない。 ※おぼれたり、ケガをする恐れがあります。



入浴中は、浴槽の水を排水しない。 ※排水口に手足や毛髪などが吸い込まれ、おぼれたり、ケガをするおそれがあります。

浴槽の縁などの上には立たない。 ※足をすべらせて、ケガをする恐れがあります。

分解・修理・改造をしない。 ※破損や傷の恐れがあります。

風呂釜をご使用の場合は、排水栓が排水口にきちんと収まっていることを確認する。水が漏れていると空焚きとなり、火災および浴槽、風呂釜をいためる恐れがあります。水は必ず上部循環口より 10cm 以上上まで入れて風呂釜を点火してください。



小さいお子様や身体の不自由な方を一人で入浴させない。 ※おぼれたり、ケガをする恐れがあります。必ず付き添いの方が一緒に入浴してください。

小さいお子様を浴室内で遊ばせない。 ※おぼれたり、ケガをする恐れがあります。

給湯機、水栓金具などの機能機器や器具は、それぞれの商品に添付されている取扱説明書、および本体の注意表示にそって使用する。

※誤った使い方をすると、思わぬ事故や故障の原因となります。



注意

取り扱いを誤った場合、使用者が傷害を負うことが想定されるか、または物的損害の発生が想定される内容を示します。

50℃以上の熱湯を入れないでください。直接熱湯を注ぐと、浴槽が変形、ヒビ割れ、変質の恐れがあります。
適温（40～45℃）に調整したお湯を給湯してください。

浴槽に飛び降りたり、物を落としたり、無理な力を加えないでください。ヒビが入って水漏れしたり、破損する恐れがあります。



硫黄分、塩分および酸の入った入浴剤、温泉水、海水は使用しないでください。浴槽が変色したり、金属部分が錆びる恐れがあります。

塩素系酸化タイプの防カビ・洗浄剤は使用しないでください。
水や湿気に反応して発生するガスによりステンレスなどの金属やゴムが腐食、劣化して、水漏れの原因となります。

浴槽水浄化保温装置（24時間風呂）は使用しないでください。浴槽表面の荒れ、退色等を著しく促進する場合があります。

タバコ、キャンドルなど火気類を近付けないでください。傷やヒビ割れ、変色の原因となります。

洗剤、シャンプー類の原液が付着した時は、すぐに洗い流してください。変色の恐れがあります。

化粧品などが付着した場合は、すぐに水で洗い流してください。
クレンジング剤、整髪料、ヘアカラーリング剤などを付着させたまま放置しておくと、変色、変質するおそれがあります。



ヘアピンやカミソリなど錆びやすいものを放置しないでください。もらい錆びが発生して錆びが取れなくなります。

浴槽で浸け置き洗いをしないでください。浴槽が変色したり劣化する恐れがあります。

商品引渡し後、器具の位置を変えたり、新しく取り付ける場合は、必ず販売店などに相談してください。
誤った取り付け方をすると、事故や水漏れの原因になります。

使用上のご注意

- ・ 50℃以上の熱湯を入れないでください。直接熱湯を注ぐと、浴槽が変形、ヒビ割れ、変質の恐れがあります。
適温（40～45℃）に調整したお湯を給湯してください。
- ・ 入浴するときは、浴槽の縁などに手を添えて出入りしてください。足をすべらせて、ケガをするおそれがあります。
- ・ 重いものや硬いものを落とさないでください。傷、ひび割れの原因となります。
- ・ 入浴剤入りのお湯を入れたまま長時間放置しないでください。変色、変質する恐れがあります。
- ・ 浴槽で漬け置き洗いをしないでください。変色や劣化する恐れがあります。
- ・ アクリル製バスタブは耐候性・耐久性はありますが、屋外や強い日差しが入る場所への設置は、ご注意ください。
使用しない時は、カバーなどで保護を行ってください。変色や製品寿命を縮めてしまう恐れがあります。
- ・ 商品の構造上、閉栓した状態でも若干の水抜けが発生します。
※ 24時間で水面高さが50mmから80mm程度下がります。（バスタブサイズにより多少異なります。）
それ以外の理由による水抜けは下記が考えられます。
① 誤ってプッシュ式排水金物の目皿を踏んでしまった：再度目皿を押して閉栓してください。
② 排水金物の故障または取付不良：当社までご相談下さい。

各部の名称

ご使用のバスタブは、イラストのものと異なる場合があります。

※オーバーフローは、バスタブによって付属していない場合があります。

置型（フリースタンディング）タイプ

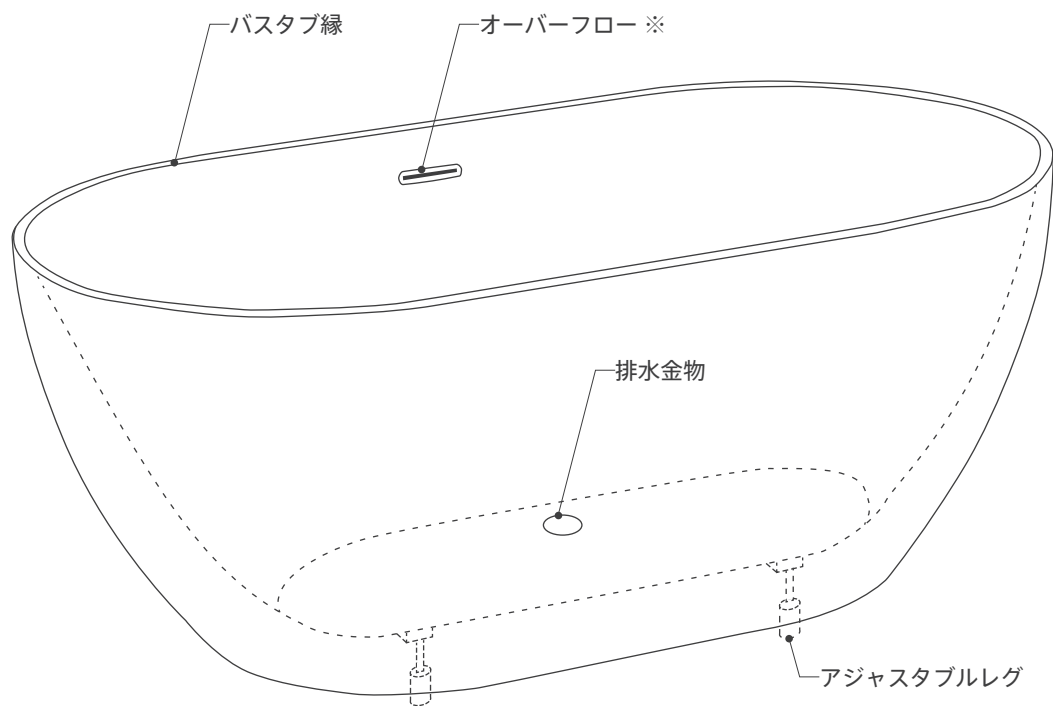

埋込型（ビルトイン）タイプ

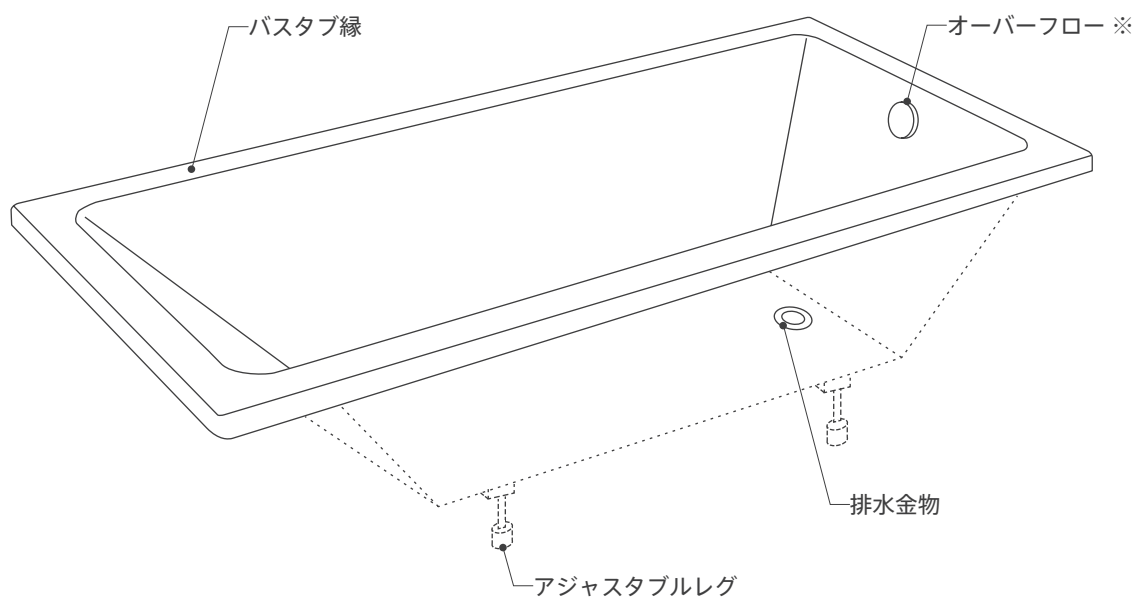

排水金物の使い方

プッシュ式

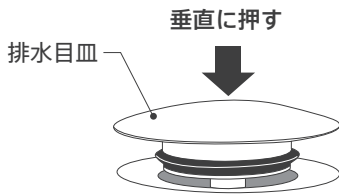

排水目皿を押すことで開栓・閉栓されます。

排水目皿を押す時は、適度な力で垂直にゆっくり手で押してください。

※斜めから押すと、正しく開栓・閉栓できない場合があります、故障の原因となります。

※入浴中に誤って足等で踏まないようにご注意ください。

オーバーフロー付プッシュ式

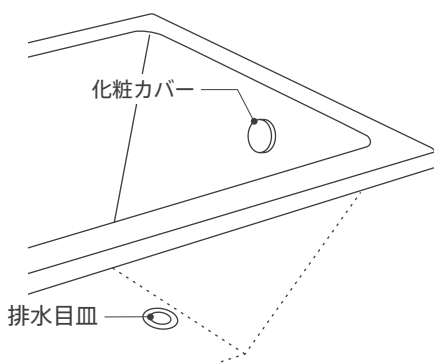

排水目皿は上記プッシュ式と同仕様になります。

オーバーフロー部は、化粧カバーが付属しているタイプと付属していないタイプがあります。

※オーバーフロー穴があるバスタブであっても、湯を出したまま放置は

しないでください。給湯量がオーバーフロー機能を超えて溢れる場合があります。

バスタブから溢れないように給湯してください。

チェーン式

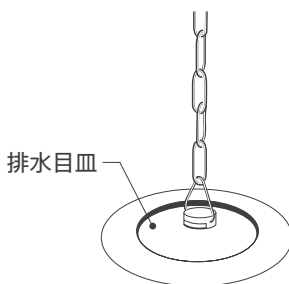

チェーン付排水目皿を排水口へ正しく取り付けて閉栓してください。

排水する場合は、排水目皿を引き上げてください。

※強い力で引っ張ったり、チェーンと排水目皿の接続部を無理な力で

回さないでください。チェーンが切れたり、漏水の原因になります。

ポップアップ式

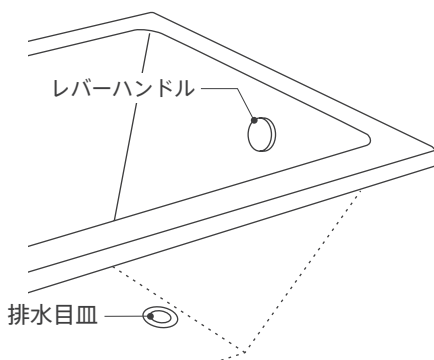

レバーハンドルを反時計回りに回すと、排水目皿が下りて閉栓されます。

閉栓された状態から、レバーハンドルを時計回りに回すと、排水目皿が上がって開栓されます。

※レバーハンドルはゆっくりと適度な力で操作してください。強い力で勢いよく回すと、正しく開栓・閉栓ができず、故障の原因となります。

※排水目皿の上に荷重が掛かった状態でレバーハンドルを操作しないでください。ポップアップ機能が故障する原因となります。

バスタブのお手入れ

お手入れの際は、バスタブの素材によって下記の点についてご注意ください。

アクリル製 バスタブのお手入れ

①通常のお手入れ

バスタブ全体を湯水で濡らした状態で、柔らかいスポンジへ浴室用中性洗剤を塗布して軽くこすり洗いをしてください。
その後、シャワー等で洗剤をよく洗い流してください。

②落ちない汚れの場合

浴室用クリームクレンザーを柔らかいスポンジにつけて、バスタブに傷が付かないように軽く汚れをこすり落とししてください。
こすりすぎるとツヤが出すぎる恐れがあります。汚れを落とした後は、クレンザーをよく洗い流してください。

③傷の補修

目の細かいサンドペーパー（例：#2000）で傷に沿って軽く研磨してください。

傷が消えない場合は、目の粗いサンドペーパーで傷と傷の周囲を研磨して、傷が消えた後同じ箇所を目の細かいサンドペーパーで研磨してください。 ※サンドペーパーは#400より粗いものは使用しないでください。傷の原因になります。

研磨後、コンパウンドと塗布したタオルまたはティッシュで研磨した箇所を回すように磨いてください。

アクリルに光沢が出てきたら、コンパウンドを綺麗に拭き取ってください。

傷が深い場合は、上記の方法でも補修できない場合があります。上記傷の補修は擦り傷や浅い傷（1mm程度）が目安になります。
深い傷の場合は、当社までご相談ください。

人工大理石製 バスタブのお手入れ

①通常のお手入れ

バスタブ全体を湯水で濡らした状態で、柔らかいスポンジへ浴室用中性洗剤を塗布して軽くこすり洗いをしてください。
その後、シャワー等で洗剤をよく洗い流してください。洗った後は速やかに水分を拭き取ってください。

※使用していない時は、常に乾いた状態を維持していただくことで美しくお使いいただけます。

②落ちない汚れの場合

研磨素材の掃除道具や研磨剤の入った洗剤・クリーナーで回すように軽く磨いてください。

※磨きすぎや強く磨くことでツヤが出てしまい、本来のマットな質感が損なわれます。

また、研磨によってバスタブ底面に凹みができると、水滴や汚れが定着しやすくなるためシミの原因となります。

研磨素材の掃除道具や研磨剤の入った洗剤・クリーナーは、多用はしないでください。

汚れを落とした後は、洗剤をよく洗い流して、洗った後は速やかに水分を拭き取ってください。

③傷の補修

目の細かいサンドペーパー（例：#240）で傷が消えるまで軽く磨いてください。

次に目の細かいサンドペーパー（#400）で軽く磨き、仕上げに#600のサンドペーパーで軽く磨いてください。

※磨きすぎや強く磨くことでツヤが出てしまい、本来のマットな質感が損なわれます。

また、研磨によってバスタブ底面に凹みができると、水滴や汚れが定着しやすくなるためシミの原因となります。

研磨によって起こりうるツヤやシミの発生には十分ご注意ください。

排水金物のお手入れ

お手入れは、週に一回を目安に定期的に行うことを推奨します。

プッシュ式 / オーバーフロー付プッシュ式

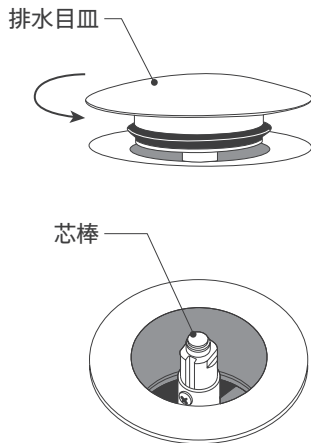

排水栓を開栓した状態で、排水目皿を反時計回りに回して取り外します。

排水口、芯棒に付いているゴミを取り除いてください。

※排水目皿と芯棒が一緒に取り外される場合があります。

清掃後、排水目皿を芯棒へ時計回りに回して取り付けてください。

排水目皿と芯棒が接続された状態の場合は、芯棒を排水口へ時計回りに回して取り付けてください。

取付後、開栓・閉栓が正しく動作することを確認してください。

※経年によって芯棒に塗布されているグリスが乾燥して閉栓・開栓の動きが硬くなってきます。芯棒の可動部へグリス等の潤滑剤を塗布することで、芯棒の動きを滑らかに改善できます。定期的に関栓・閉栓の動作を確認してください。

チェーン式

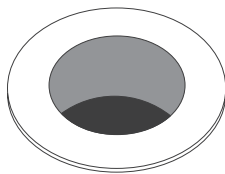

排水栓を取り外した状態で、排水口についているゴミを取り除いてください。

ポップアップ式

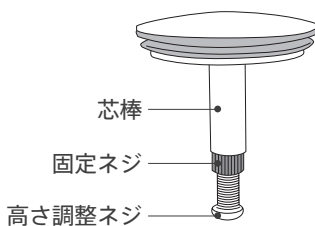

ポップアップレバーハンドルを回して開栓した状態で排水目皿を取り外します。

排水口、芯棒に付いているゴミを取り除いてください。

清掃後、排水目皿を排水口へ正しく取り付けてください。

ポップアップレバーハンドルを回して閉栓・開栓が正しく動作することを確認してください。

※固定ネジ、高さ調整ネジを誤って回してしまうとポップアップ機能に支障がある場合があります。注意して清掃してください。

排水金物の不具合について

開栓・閉栓ができない、水漏れが起こっている等の不具合が発生した場合は、当社までご連絡ください。

プッシュ式排水金物、オーバーフロー付プッシュ式排水金物においては、交換用の排水目皿と芯棒を販売しております。

製品保証

引渡日を起点として2年間とさせていただきます。(引渡日：建築物が建築主様へ引渡された日)
当社商品の納品後に生じた、当社責任に起因する製品の不具合を無料で修理する期間とします。
無料修理により取り外された部品、商品はフォンテトレーディング株式会社の所有となります。
保証期間内でも下記の場合は、有料対応とさせていただきます。

1. 維持管理の不備や取扱説明書に記載している警告、注意事項を守らなかったために生じた事故および損傷
2. 屋外などにご使用になった場合に生ずる故障および損傷
3. 専門業者以外の修理・分解・改造・移設等による故障および損傷
4. 施工完了後、引渡日までの間の管理などの不備による故障および損傷
5. 消耗部品（日常のお手入れ箇所のOリング・ゴム栓・排水栓のパッキン等）の消耗による故障および損傷
6. 経年変化による変色、磨耗、カビの発生、汚れの固着や使用に伴う外観変化
7. 砂やごみかみによる故障および損傷（特に商品設置後、2ヶ月以内に生じるカートリッジの損傷）
8. 指定規格以外の条件（電源・水圧等）による故障および損傷
9. 火災・爆発等の事故、地震、水害、落雷、凍害等の天災地変、公害、ガス害（硫化水素ガス、塩化ガス等）、塩害による故障および損傷
10. 温泉水、井戸水等水道関連法令に定める飲料用 waters 質基準に適合しない水を給水したことによる故障および損傷
11. ねずみなどの動物や昆虫等による故障および損傷
12. 凍結による故障および損傷（当社の販売する水栓金具は全て寒冷地仕様ではございません。）
13. 契約時、実用化されていた技術では予防することが不可能な事象またはこれらが原因で生じた事故による故障および損傷
14. 保証期間経過後に申し出があった、もしくは、保証該当事項の発生後、速やかに申し出がなかった故障および損傷

補修用性能部品の供給期間について

当社は商品の補修用性能部品（商品の機能を維持するために必要な部品）を原則として、販売後8年間保有しています。
この部品保有期間を修理対応可能な期間とさせていただきます。
保有期間が経過した場合でも、故障箇所によっては修理可能な場合がありますので、ご相談ください。

アフターサービス（故障・修理の対応）

修理対応につきましては、商品の状態、不具合の箇所が正確に分かる情報を提出いただく必要がございます。
写真、当社承認図への記入、手書きの図等で詳しく情報をお知らせください。

修理対応については、修理内容に応じて以下のご提案を致します。

- ①修理に必要な部品のみをご購入いただき、修理依頼主様が修理作業を行う
 - ②当社からメンテナンス作業者を派遣するように手配して修理作業を行う
- ※当社手配のメンテナンス作業者が対応できない作業もございます。その場合は、現場担当の施工業者様がご対応ください。

修理を依頼される場合は、下記の当社問合せフォームの【商品の不具合・メンテナンス・消耗部分について】の項目からお問い合わせください。

※お電話による受付はしていません。下記フォームよりご依頼ください。

お問合せ先：<https://www.fonte-trading.com/contact>



お問合せフォーム
QRコード

廃棄について

廃棄処分する場合は、必ず公的な許可を受けている専門業者に依頼してください。