

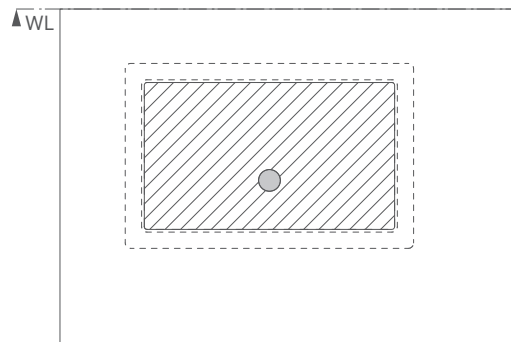

アンダーカウンター洗面器 施工方法

品番：
Jシリーズ

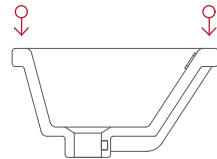
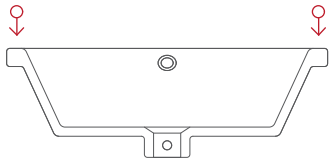
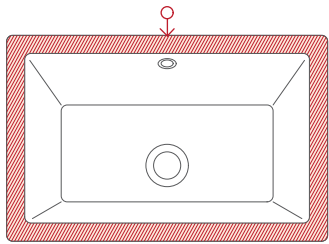

▨ 穴あけ部分
- - - 洗面器本体 ● 排水位置

1. 現物を元にカウンター板に洗面器用穴を開ける。
※焼き物の性質上商品ごとに多少の誤差がありますので、必ず現物を確認後、穴を開けて下さい。
 2. 洗面器とカウンターの接着面をラッカーシンナー又は、ペイント薄め液を染み込ませたウエスや布で綺麗に掃除し、油分や汚れを取り除く。(ティッシュペーパー不可)
※掃除後は、よく乾燥させてからシリコンを塗布すること。
 3. 洗面器のシリコンマーク  の部分へシリコンを塗布。
(4の作業の際、少し周りにシリコンがはみ出す程度。)
 4. カウンター板を裏向きにした上に、洗面器本体を乗せる。
 5. 洗面器本体を、カウンター板に押えつける。
 6. 洗面器の内側にはみ出したシリコンを、ラッカーシンナー又は、ペイント薄め液を染み込ませたティッシュペーパーで、丁寧に取り除く。
 7. そのままの状態(裏返し)で、72時間(3日間程度)放置し、完全にシリコンが硬化したのを確認。
- ※取付施工において、より強固な取付接着を必要とされる場合は、洗面器の取付補強としてブラケットを取付けください。(当社ではブラケットは取扱いしておりません。)